

TRANSCEND[®]

Transcend Heated Humidifier™ Quick Guide



To view Transcend Instructional videos
go to www.mytranscend.com/resources
or scan with QR code reader:



ENGLISH

FRANÇAIS

DEUTSCH

ITALIANO

ESPAÑOL

NEDERLANDS

PORTUGUES

INTRODUCTION

Thank you for choosing the Transcend Heated Humidifier™, designed to be used with the Transcend sleep apnea flow generator products.

Please read all instructions in this Quick Guide prior to use. **To download the complete Transcend Heated Humidifier User Guide, please go to www.mytranscend.com/resources, or obtain a copy by calling Transcend Customer Service at 877-621-9626.** Begin by inspecting all items shipped to you. Please report any damaged or missing items to the home healthcare provider where you obtained your device.

GENERAL WARNINGS

- Only use Transcend positive airway pressure devices and a 6 foot air supply tube with the Humidifier.
- The Humidifier is for single patient re-use and must not be re-used on another person. This is to avoid the risk of cross-infection.
- Always place the Humidifier lower than the level of the patient. If it is placed at or above the level of the patient, heated water may flow down the air tubing and into the mask.
- Take care when handling the Humidifier. The water in the reservoir may be hot.
- If liquids are spilled on the Humidifier disconnect the power cord immediately, discontinue use, and contact your service provider.
- Do not modify this equipment without authorization of the manufacturer.
- The Humidifier Water Reservoir must be completely drained of water prior to transport. Water remaining in the Water Reservoir may leak during transport, damage the electrical circuitry of the device, and create a potential electrical shock hazard.
- Do not use a modified sine wave power inverter to power the humidifier.
- Do not use the Humidifier in the presence of flammable or explosive materials.
- Medical electrical equipment including this device require special precautions regarding electromagnetic compatibility (EMC) and needs to be installed, placed, and used according to EMC information.
- Radiofrequency (RF) communications equipment can effect medical electrical equipment, including this device.
- Other cables and accessories may affect EMC performance.
- Be careful when placing or stacking this humidifier close to or on top of other equipment.

- Disconnect power from the Humidifier prior to removing, filling, and replacing the Water Reservoir.
- After use, take care when removing the Water Reservoir from the Humidifier as the water and the Water Reservoir may be hot.
- Do not overfill the reservoir. Overfilling may allow water to enter the air supply tubing. Do not fill the reservoir above the indicated maximum fill level.
- Re-insert the Water Reservoir slowly as water may spill into the air supply tubing if the Water Reservoir is not handled carefully.
- Place the Humidifier at a level that is lower than your sleeping position to prevent condensation from collecting in air supply tubing and patient interface. Avoid using a heat setting that may result in the collection of condensation in the air tubing.
- To avoid the potential for electric shock unplug the Humidifier from the power source and remove the Transcend PAP device before cleaning the humidifier. Allow the Humidifier to dry completely before plugging it back into a power source.
- The Water Reservoir is the only part of the Heated Humidifier that should be submerged in water. Never submerge any other part of the Humidifier in water. Do not allow water to enter the interior of the Humidifier Body. In the event water enters the interior of the Humidifier Body, wipe the surfaces dry of water using a lint-free cotton cloth and allow to fully air dry before plugging it back in to a power source.

CAUTIONS:

- Do not position the Humidifier where it may be stepped on or accidentally overturned.
- If the Water Reservoir is not fully inserted the heater will not activate and the rightmost LED will turn red.
- Do not use a power converter or voltage transformer with Transcend products, as it may damage them. Do not use a modified sine wave power inverter to power the humidifier.
- Transcend automatically converts voltage, but may require a plug adaptor for use in another country. It is recommended you use the interchangeable plug adaptors supplied with the Transcend power supply. Use only the Somnetics-supplied Universal Power Supplies and accessories.
- Empty the water reservoir before traveling with the heated humidifier.
- Humidity performance may be compromised if used outside the defined ambient temperature range and humidity range.

TRANSCEND HEATED HUMIDIFIER COMPONENTS

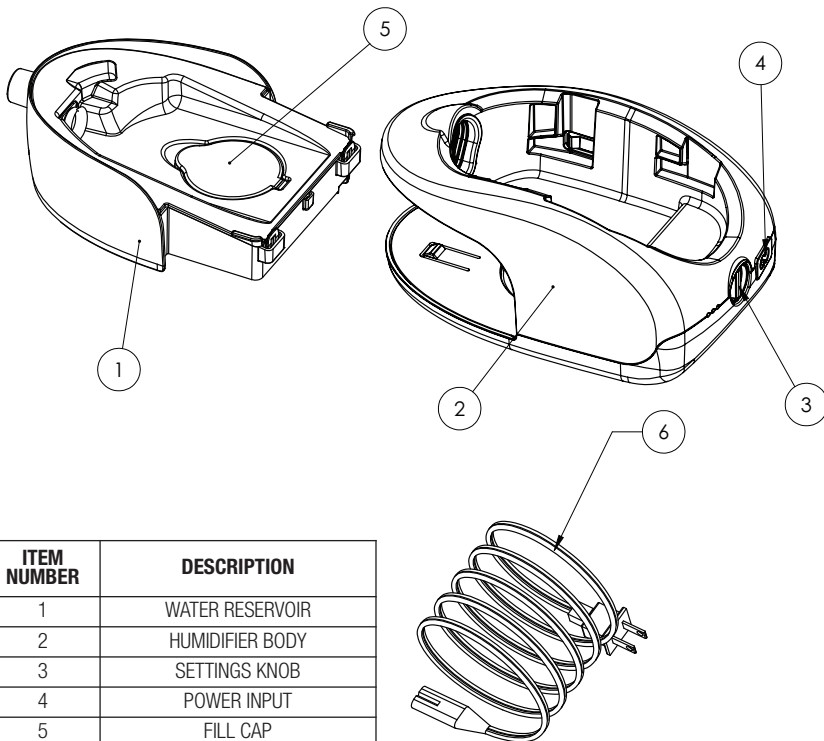

ITEM NUMBER	DESCRIPTION
1	WATER RESERVOIR
2	HUMIDIFIER BODY
3	SETTINGS KNOB
4	POWER INPUT
5	FILL CAP
6	2 PRONG POWER CORD

GETTING STARTED

Important: It is important to place the Humidifier on a firm, level surface near your bed. It is recommended that you not place the Humidifier on a surface that could be damaged by water. The Humidifier should be on a level that is lower than your sleeping position to help prevent condensation in the mask.

FILLING THE WATER RESERVOIR

1. Remove the Water Reservoir from the Humidifier by pulling outward (Image a).
2. Remove the Fill Cap (Image b) and carefully fill the Water Reservoir to the MAX fill line with distilled water (Image c).
3. Replace the Fill Cap and carefully return the Water Reservoir to the Humidifier body (Image d).

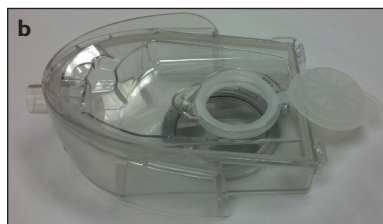

STARTING AND ENDING THERAPY

1. Attach the air supply tubing (hose) to the Humidifier. Be sure your mask is securely attached to the opposite end of the air supply tubing (Image e).

Note: Standard 6 foot air tubing is supplied with the Transcend. If you have been using the PAP device without the Humidifier, the universal hose adapter must be removed from the 6 foot air tubing prior to use.

2. Place the PAP device into the corresponding slots at the top of the Humidifier and slide the PAP device forward until the nose cone is inside the humidifier body (Image f).

3. To power the Humidifier, plug the power supply cord into the back of the device, then connect the power supply to a wall outlet. The leftmost LED will turn solid green indicating power to the Humidifier (Image g)*
4. Separately power the PAP device as described in its User Manual. The PAP device may be powered via wall (main) power, Transcend battery, or Transcend Mobile Power Adaptor.
5. Start therapy by pressing the Power button on the PAP device. Air flow from the PAP device will automatically turn on the Humidifier.
6. The Humidifier will begin warming automatically. The middle green LED will turn on indicating that the Humidifier is warming. It will take approximately 60 minutes for the Humidifier to reach its maximum heating temperature (Image h).



Note: If a fault has occurred with the Humidifier, all three LEDs will begin to flash. Please refer to the Transcend Heated Humidifier User Manual for more information.

Note: When the reservoir is empty or has been detached from the Humidifier, the third LED will turn red.

7. Adjust the heat setting of the Humidifier by using the Settings Knob located on the back of the Humidifier. If a heat setting has been recommended by your healthcare provider, begin at that setting and adjust the dial up or down to reach your desired comfort level (Image h).
8. The 0 setting will turn the Humidifier heating function off. If you turn the heat setting to the 0 setting, it must be returned to a higher setting to resume heated humidification.
9. To stop PAP therapy, simply press the Power button on the Transcend PAP device. The Humidifier will stop automatically.

*The Humidifier may only be powered by the AC power supply.

CLEANING AND MAINTENANCE

1. Unplug the Humidifier from the wall outlet and allow it to cool to the touch.
2. Remove the PAP device by pulling it backward, sliding it out of the guide slots of the Humidifier (Image i).

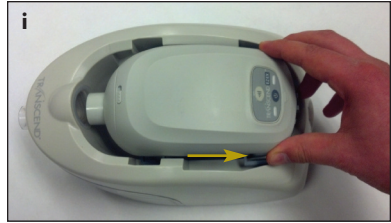

- a. Periodic Cleaning:** Clean the exterior of the Humidifier as needed. Use a mix of 5% mild liquid detergent in distilled water (1.6 fl oz. liquid detergent per quart of distilled water). This will clean away surface residue.
- Submerge a lint-free cotton cloth into the detergent solution.
 - Wipe the exterior of the Humidifier using a gentle, back and forth wiping motion from the front to back of the device.
 - Rinse the cloth in clear water to remove residual cleaning solution.
 - Wring excess water from the cloth then wipe the Humidifier using a gentle front to back wiping motion to remove any detergent solution remaining on its surface.
 - Wipe the device with a dry, lint-free cotton cloth until the device is fully dry

- b. Daily Cleaning:** Follow the instructions below to clean the Water Reservoir.

- Remove Water Reservoir from the Humidifier Body and open the Fill Cap (Image j).
- Fill the Reservoir to the maximum water mark with a solution of 5% mild liquid detergent in distilled water. (1.6 fl oz. liquid detergent per quart of distilled water) (Image k).
- Replace Fill Cap.
- Cover the output port with your hand and gently shake the Reservoir back and forth for 10 seconds.
- Remove the Drain Plug and drain the solution (Image l).



- Replace the Drain Plug.
- Open the Fill Cap and rinse the inside of the Reservoir thoroughly with clean water.
- Remove the Drain Plug to empty the Reservoir.

Note: Repeat steps as needed to remove excess solution.

- Return the reservoir to the Humidifier Body (Image m).
- To fully dry the Reservoir, turn on “Drying mode” by pressing and holding the ramp button then the power button on the Transcend PAP device. Drying mode will last for 30 minutes and turn off automatically (Image n).

Note: Ensure that power is supplied to the Transcend PAP device and Humidifier.

- Refill the Reservoir with distilled water before the next use.

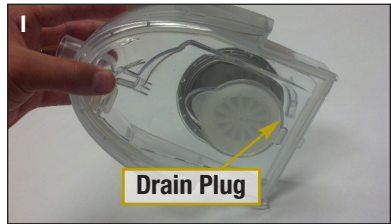

- c. Weekly Maintenance:** Inspect the Water Reservoir and Fill Cap for wear or deterioration. If the Water Reservoir begins to leak, replace it immediately with a new Reservoir. Contact your home medical equipment provider or call Somnetics customer service at 1-877-621-9626 for assistance.

INTRODUCTION

Nous vous remercions d'avoir choisi le Transcend Heated Humidifier™, conçu pour une utilisation avec les produits de génération de flux Transcend pour l'apnée du sommeil.

Veillez lire toutes les instructions de ce guide rapide avant d'utiliser l'appareil. **Pour télécharger la version complète du manuel d'utilisation de l'humidificateur chauffant Transcend, rendez-vous sur le site www.mytranscend.com/resources.**

Vous pouvez également en obtenir une copie en appelant le service client Transcend au 877-621-9626. Commencez par inspecter tous les éléments envoyés. Veuillez signaler tout élément endommagé ou manquant au prestataire de soins médicaux auprès duquel vous avez obtenu l'appareil.

AVERTISSEMENTS GÉNÉRAUX

- Avec l'humidificateur, utilisez uniquement les appareils de pression positive du système Transcend et un tuyau d'alimentation en air de 1,8 m.
- L'humidificateur est conçu pour être utilisé par un seul et même patient et ne doit pas être utilisé par une autre personne. Cela permet d'éviter les infections croisées.
- Placez toujours l'humidificateur à un niveau inférieur à celui du patient. S'il est placé au même niveau ou à un niveau supérieur à celui du patient, la vapeur de l'eau chauffée se diffusera dans le tuyau d'alimentation et dans le masque.
- Soyez vigilant lorsque vous manipulez l'humidificateur. L'eau du réservoir peut être chaude.
- Si du liquide se répand sur l'humidificateur, débranchez immédiatement le câble d'alimentation, cessez d'utiliser l'appareil et contactez votre fournisseur de services.
- Ne modifiez pas cet appareil sans l'autorisation du fabricant.
- Avant tout transport, le réservoir d'eau de l'humidificateur doit être entièrement vidé. L'eau qui reste dans le réservoir d'eau pourrait fuir au cours du transport, endommager les circuits électriques de l'appareil et créer un risque de décharge électrique.
- N'utilisez pas d'onduleur sinusoïdal pour alimenter l'humidificateur.
- N'utilisez pas l'humidificateur en présence de matériaux inflammables ou explosifs.
- L'équipement électromédical, y compris cet appareil, nécessite des précautions particulières en ce qui concerne la compatibilité électromagnétique (CEM). Il doit être installé, placé et utilisé conformément aux informations CEM.
- Les équipements de communication par radiofréquence (RF) peuvent affecter l'équipement électromédical, y compris cet appareil.
- D'autres câbles et accessoires peuvent affecter les performances CEM.
- Soyez vigilant lorsque vous placez cet humidificateur à proximité de ou sur un autre équipement.
- débranchez le câble de l'humidificateur avant de retirer, de remplir ou de repositionner le réservoir d'eau.

- après utilisation, soyez vigilant lorsque vous retirez le réservoir d'eau de l'humidificateur car l'eau et le réservoir peuvent être chauds.
- ne remplissez pas trop le réservoir car l'excédent d'eau pourrait pénétrer dans le tuyau d'alimentation en air. Ne remplissez pas le réservoir au-delà du niveau de remplissage maximum.
- insérez doucement le réservoir d'eau dans l'humidificateur car de l'eau pourrait se déverser dans le tuyau d'alimentation en air si le réservoir n'est pas manipulé avec précaution.
- placez l'humidificateur à un niveau inférieur à celui de votre position lorsque vous dormez afin d'empêcher la condensation de pénétrer dans le tuyau d'alimentation en air et dans l'interface du patient. Évitez d'utiliser un paramètre de chaleur produisant une grande quantité de condensation dans le tuyau d'alimentation en air.
- pour éviter tout risque de décharge électrique, débranchez l'humidificateur de sa source d'alimentation et retirez l'appareil PAP Transcend avant de nettoyer l'humidificateur. Laissez l'humidificateur sécher entièrement avant de le rebrancher.
- le réservoir d'eau est le seul élément de l'humidificateur chauffant qui peut être plongé dans l'eau. N'immergez jamais aucun autre élément de l'humidificateur. Ne laissez pas l'eau pénétrer à l'intérieur du corps de l'humidificateur. Malgré tout, si de l'eau pénètre à l'intérieur du corps de l'humidificateur, essuyez les surfaces à l'aide d'un chiffon en coton non pelucheux et laissez l'humidificateur sécher à l'air libre avant de le rebrancher sur une source d'alimentation.

ATTENTION

- ne placez pas l'humidificateur à un endroit où l'on pourrait marcher dessus ou le renverser accidentellement.
- si le réservoir d'eau entièrement inséré, le chauffage ne fonctionne pas et le voyant de droite s'allume en rouge.
- Ne pas utiliser un convertisseur de puissance ou transformateur de tension avec des produits Transcend, comme il peut endommager. Ne pas utiliser un onduleur à onde sinusoïdale modifiée pour alimenter l'humidificateur. Envisagez d'en utiliser un, contactez votre fournisseur santé.
- Conversion Transcend automatiquement la tension, mais peut nécessiter un adaptateur pour une utilisation dans un autre pays. Il est recommandé d'utiliser les adaptateurs enfichables interchangeables Livrés avec l'alimentation Transcend. Utilisez uniquement les Somnedics-alimentés fournitures et accessoires d'alimentation universels.
- videz le réservoir d'eau avant de voyager avec l'humidificateur chauffant.
- l'humidification peut être compromise si elle est utilisée en dehors des plages de températures ambiantes et d'humidité définies.

COMPOSANTS DE L'HUMIDIFICATEUR TRANSCEND HEATED HUMIDIFIER

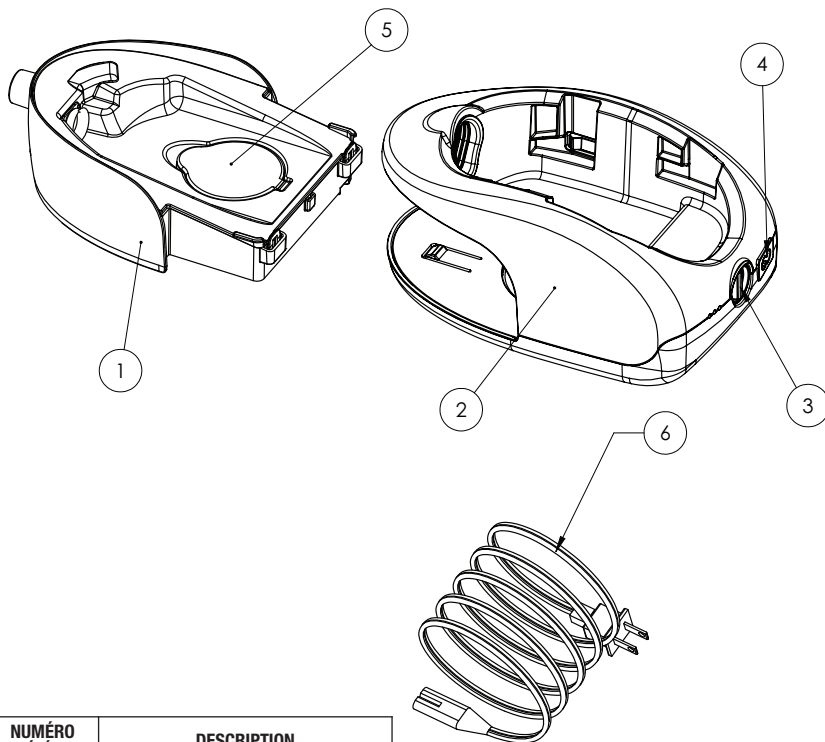

NUMÉRO DE L'ÉLÉMENT	DESCRIPTION
1	RÉSERVOIR D'EAU
2	CORPS DE L'HUMIDIFICATEUR
3	BOUTON DE RÉGLAGE
4	ALIMENTATION
5	BOUCHON DE REMPLISSAGE
6	CÂBLE D'ALIMENTATION À DEUX BROCHES

MISE EN ROUTE

Important : il est important de placer l'humidificateur sur une surface stable et plane, proche de votre lit. Il est déconseillé de placer l'humidificateur sur une surface sensible à l'eau. L'humidificateur doit être situé plus bas que vous lorsque vous dormez afin d'empêcher la formation de condensation dans le masque.

REPLISSAGE DU RÉSERVOIR D'EAU

1. Retirez le réservoir d'eau de l'humidificateur en le tirant (image a).
2. Retirez le bouchon de remplissage (image b) et remplissez soigneusement le réservoir jusqu'à la ligne de niveau MAX avec de l'eau propre et fraîche (image c).
3. Replacez le bouchon de remplissage et repositionnez le réservoir d'eau dans l'humidificateur (image d).

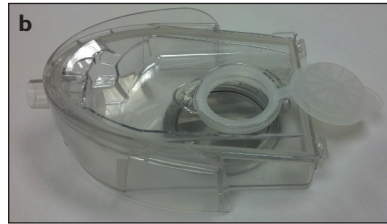

DÉMARRAGE ET FIN DU TRAITEMENT

1. Raccordez le tuyau d'alimentation en air à l'humidificateur. Assurez-vous que votre masque est correctement fixé à l'autre extrémité du tuyau d'alimentation en air (image e).

Remarque : 6 tuyau à air à pied standard est fourni avec le Transcend. Si vous avez utilisé l'appareil de pression positive sans l'humidificateur, l'adaptateur de tuyau universel doit être retiré de la tubulure d'air de 6 pieds avant de l'utiliser.

2. Placez l'appareil PAP dans les encoches correspondantes, au niveau de la partie supérieure de l'humidificateur, puis faites glisser l'appareil PAP vers l'avant jusqu'à ce que la buse conique de nez soit engagée à l'intérieur du corps de l'humidificateur (image f).

3. Pour allumer l'humidificateur, insérez le cordon au dos de l'appareil, puis branchez l'alimentation dans une prise murale. Le voyant le plus à gauche s'allume en vert constant pour indiquer que l'humidificateur est sous tension (image g)*.



4. Alimentez l'appareil PAP séparément, comme indiqué dans son manuel d'utilisation. L'appareil PAP peut être alimenté sur secteur (prise murale), par une batterie Transcend ou par un adaptateur mobile Transcend.



5. Démarrez le traitement en appuyant sur l'interrupteur de l'appareil PAP. L'air provenant de l'appareil PAP met automatiquement en route l'humidificateur.

6. L'humidificateur commence automatiquement à chauffer. Le voyant vert du milieu s'allume pour indiquer que l'humidificateur chauffe. Il faut environ 60 minutes avant que l'humidificateur n'atteigne sa température de chauffage maximale (image h).



Remarque : en cas de défaillance de l'humidificateur, les trois voyants se mettent à clignoter. Veuillez vous reporter au manuel d'utilisation de l'humidificateur chauffant Transcend pour plus d'informations.

Remarque : lorsque le réservoir est vide ou n'est plus relié à l'humidificateur, le troisième voyant devient rouge.

7. Ajustez les paramètres de chaleur de l'humidificateur à l'aide du bouton de réglage situé au dos de l'appareil. Si un prestataire de soins vous a recommandé un paramètre de chaleur, débutez avec ce paramètre et augmentez ou réduisez la valeur à l'aide des boutons pour atteindre le niveau de confort souhaité (Image h).
8. Le paramètre 0 permet de désactiver la fonction de chauffage de l'humidificateur. Si vous réglez la valeur de chaleur sur la position 0, cette valeur doit être augmentée pour reprendre l'humidification chauffante.
9. Pour arrêter le traitement PAP, appuyez simplement sur l'interrupteur de l'appareil PAP Transcend. L'humidificateur s'arrête automatiquement.

*L'humidificateur ne peut être alimenté que par une source CA.

NETTOYAGE ET ENTRETIEN

1. Débranchez l'humidificateur de la prise murale et laissez-le refroidir.
2. Enlevez l'appareil PAP en le faisant glisser vers l'arrière hors des encoches de l'humidificateur (image i).

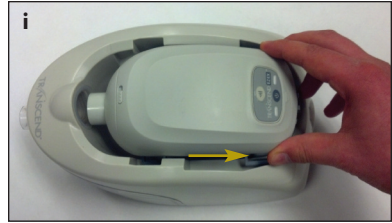

- a. Nettoyage périodique :** Nettoyez l'extérieur de l'humidificateur dans la mesure requise. Mélangez 5 % de détergent liquide doux à de l'eau distillée (48 ml de détergent liquide par litre d'eau distillée). Ce mélange nettoiera les résidus de la surface.
- Plongez un chiffon en coton non pelucheux dans la solution détergente.
 - Essuyez l'extérieur de l'humidificateur, avec des mouvements doux de l'avant vers l'arrière de l'appareil.
 - Rincez le chiffon à l'eau claire afin de retirer les résidus de la solution détergente.
 - Essorez le chiffon et essuyez l'humidificateur en frottant doucement de manière à retirer les restes de solution détergente de la surface de l'appareil.
 - À l'aide d'un chiffon sec, en coton et non pelucheux, séchez complètement l'appareil.

- b. Nettoyage quotidien :** Suivez les instructions ci-dessous pour nettoyer le réservoir d'eau.

- Retirez le réservoir d'eau du corps de l'humidificateur et ouvrez le bouchon de remplissage (image j).
- Remplissez le réservoir jusqu'à la marque du niveau d'eau maximal d'une solution d'eau distillée et de 5 % d'un détergent liquide doux. (soit 50 ml de détergent liquide par litre d'eau distillé) (image k).

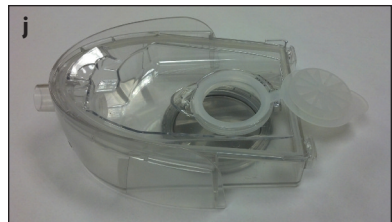

- Réinstallez le bouchon de remplissage.
- Couvrez l'orifice de sortie avec la main et agitez doucement le réservoir d'avant en arrière pendant 10 secondes.
- Retirez le bouchon de l'orifice de drainage et faites sortir la solution (image l).
- Réinstallez le bouchon de l'orifice de drainage.
- Ouvrez l'orifice de remplissage et rincez soigneusement l'intérieur du réservoir à l'eau claire.
- Retirez le bouchon de l'orifice de drainage pour vider le réservoir.

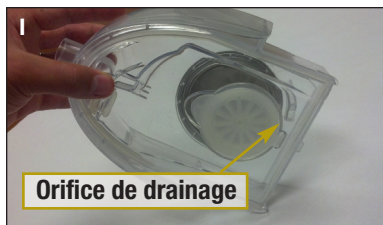

Remarque : Répétez les étapes afin d'enlever l'excès de solution.

- Réinstallez le réservoir dans le corps de l'humidificateur (image m).
- Pour sécher complètement le réservoir, activez le « mode de séchage » en maintenant enfoncés le bouton de phase d'augmentation puis l'interrupteur de l'appareil PAP Transcend. Le mode de séchage dure environ 30 minutes puis s'arrête automatiquement (image n).



Remarque : assurez-vous que l'appareil PAP Transcend et l'humidificateur sont bien alimentés.

- Remplissez le réservoir d'eau distillé avant l'utilisation suivante.
- c. Entretien hebdomadaire :** inspectez le réservoir d'eau et le bouchon de remplissage pour détecter une éventuelle usure ou détérioration. Si le réservoir commence à fuir, remplacez-le immédiatement par un nouveau réservoir. Contactez votre revendeur d'équipements médicaux ou appelez le service client de Somnetics au 1-877-621-9626 pour obtenir une assistance.

EINFÜHRUNG

Wir bedanken uns, dass Sie sich für den Kauf des Transcend Heated Humidifier™ (Warmluftbefeuchter) entschieden haben, der gemeinsam mit Transcend Schlafapnoe-Atemtherapieprodukten verwendet wird.

Bitte lesen Sie sich vor Gebrauch sorgfältig alle Anweisungen dieser Kurzanleitung durch.

Sie können unter www.mytranscend.com/resources das vollständige Benutzerhandbuch des Transcend Heated Humidifier herunterladen oder beim Transcend Kundendienst unter Rufnummer 877-621-9626 ein Exemplar anfordern.

Untersuchen Sie zunächst alle an Sie gelieferten Teile. Bitte melden Sie dem Hauspflegedienst, von dem Sie das Gerät erhalten haben, alle beschädigten oder fehlenden Teile.

ALLGEMEINE WARNUNGEN

- Verwenden Sie mit dem Warmluftbefeuchter nur Transcend-Geräte und einen 1,83 m langen Luftzuführungsschlauch.
- Stellen Sie den Befeuchter immer so auf, dass er sich unter dem Patientenniveau befindet. Auf oder über dem Niveau des Patienten könnte erwärmtes Wasser durch die Luftschläuche nach unten in die Maske fließen.
- Handhaben Sie den Befeuchter mit Vorsicht. Das Wasser im Wasserbehälter kann heiß sein.
- Wenn Flüssigkeiten auf dem Warmluftbefeuchter verschüttet werden, trennen Sie umgehend das Stromkabel, stellen Sie die Verwendung ein und setzen Sie sich mit dem Anbieter Ihrer Heimpflege-Geräte in Verbindung.
- Verändern Sie dieses Gerät nicht ohne die Zustimmung des Herstellers.
- Der Wasserbehälter des Befeuchters muss vor dem Transportieren vollkommen entleert werden. Restwasser im Wasserbehälter könnte während des Transports austreten, den Stromkreis des Gerätes beschädigen und potenziell zum Risiko eines elektrischen Schlages führen.
- Verwenden Sie keinen modifizierten Sinus-Wechselrichter, um den Befeuchter mit Energie zu versorgen
- Verwenden Sie den Befeuchter nicht in der Nähe brennbarer oder explosiver Stoffe.
- Medizinische elektrische Geräte (einschließlich dieses) erfordern besondere Vorsicht hinsichtlich elektromagnetischer Verträglichkeit (EMV) und müssen im Einklang mit den EMV-Informationen installiert, platziert und verwendet werden.
- RF-Kommunikationsgeräte können sich auf medizinische elektrische Geräte (einschließlich dieses) auswirken.
- Andere Kabel und Zubehörteile können Auswirkungen auf die EMV-Leistung haben.
- Seien Sie vorsichtig, wenn Sie diesen Befeuchter dicht an oder auf andere Geräte stellen.

- Trennen Sie die Stromzufuhr vom Befeuchter, bevor Sie den Wasserbehälter entfernen, füllen und wieder aufsetzen.
- Entfernen Sie den Wasserbehälter nach der Therapie mit großer Vorsicht vom Befeuchter, da das Wasser heiß sein kann.
- Überfüllen Sie den Wasserbehälter nicht. Durch Überfüllen könnte Wasser in den Luftzuführungsschlauch dringen. Die maximale Füllstandsanzeige des Wasserbehälters sollte nicht überschritten werden.
- Setzen Sie den Wasserbehälter langsam ein, um zu verhindern, dass Wasser durch hastige Bewegungen in den Luftführungsschlauch eindringen kann.
- Stellen Sie den Befeuchter auf eine Höhe, die niedriger als Ihre Schlafposition ist, um zu verhindern, dass sich in Luftzuführungsschlauch und Patientenmaske Kondensierung bildet. Vermeiden Sie eine Wärmeeinstellung, die zu Kondenswasserbildung im Luftschlauch führt.
- Um einen potenziellen Stromschlag zu verhindern, ziehen Sie den Befeuchter aus der Stromquelle und entfernen Sie das Transcend PAP-Gerät, bevor Sie den Befeuchter reinigen. Lassen Sie ihn vollständig trocknen, bevor Sie ihn wieder mit einer Stromquelle verbinden.
- Der Wasserbehälter ist das einzige Teil des Warmluftbefeuchters, das in Wasser gereinigt werden sollte. Tauchen Sie andere Teile des Befeuchters niemals in Wasser ein. Lassen Sie in das Innere des Gehäuses kein Wasser eindringen. Sollte dies dennoch einmal geschehen, wischen Sie die Oberfläche mit einem fusselfreien Baumwolltuch trocken und lassen Sie es an der Luft vollständig trocknen, bevor Sie es wieder mit einer Stromquelle verbinden.

VORSICHT:

- Stellen Sie den Befeuchter so auf, dass niemand auf ihn treten oder ihn versehentlich umstoßen kann.
- Wenn der Wasserbehälter nicht völlig positioniert ist, wird die Heizung nicht aktiviert und die äußerste rechte LED leuchtet rot.
- Verwenden Sie keine Spannungswandler oder Spannungswandler mit Transcend-Produkten, wie es sie zu beschädigen. Verwenden Sie nicht eine modifizierte Sinus-Wechselrichter, um den Befeuchter zu versorgen.
- Transcend konvertiert automatisch Spannung, kann aber einen Adapter für die Verwendung in einem anderen Land benötigen. Es wird empfohlen, die austauschbaren Stecker-Adapter mit dem Transcend-Stromversorgung zu verwenden. Verwenden Sie nur die mitgelieferte Universal-Somnetics-Netzteile und Zubehör.
- Vor Transport des Warmluftbefeuchters den Wasserbehälter entleeren
- Bei Einsatz des Gerätes außerhalb des angegebenen Umgebungstemperatur- und Feuchtigkeitsbereiches kann die Luftfeuchtigkeit beeinträchtigt werden.

KOMPONENTEN DES TRANSCEND HEATED HUMIDIFIER

DEUTSCH

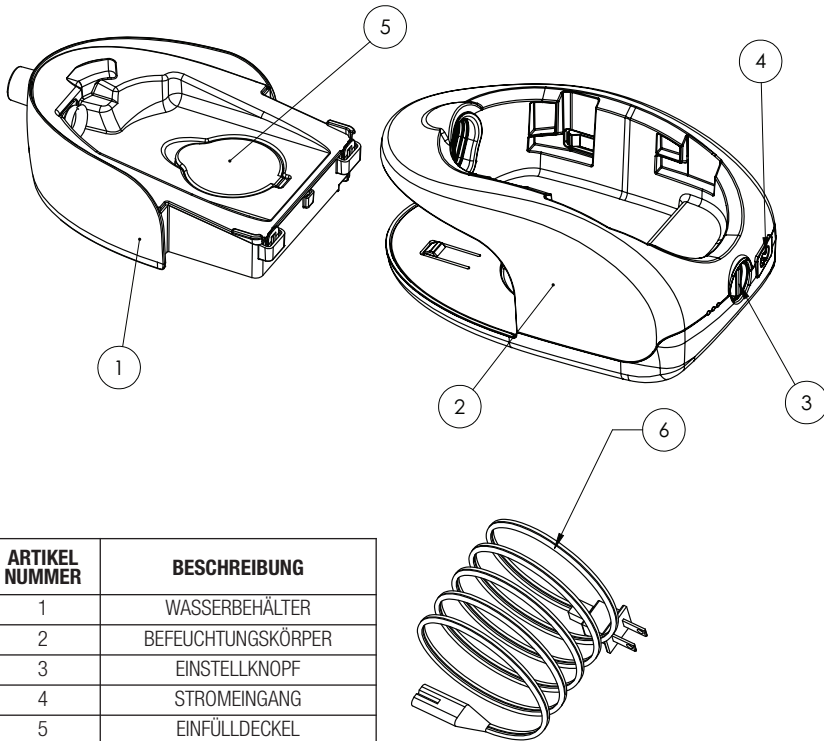

ARTIKEL NUMMER	BESCHREIBUNG
1	WASSERBEHÄLTER
2	BEFEUCHTUNGSKÖRPER
3	EINSTELKNOPF
4	STROMEINGANG
5	EINFÜLLDECKEL
6	2-POLIGES STROMKABEL

ERSTE SCHRITTE

Wichtig: Es ist wichtig, den Befeuchter auf eine feste, ebene Oberfläche in der Nähe Ihres Bettes aufzustellen. Wir empfehlen, ihn nicht auf eine Oberfläche zu stellen, die durch Wasser beschädigt werden könnte. Er sollte sich auf einer Höhe befinden, die niedriger als Ihre Schlafposition ist, um Kondensierung in der Maske zu verhindern.

FÜLLEN DES WASSERBEHÄLTERS

1. Nehmen Sie den Wasserbehälter vom Befeuchter ab, indem Sie ihn nach außen abziehen (Abbildung a).
2. Entfernen Sie den Einfülldeckel (Abbildung 2) und füllen Sie den Wasserbehälter bis zur MAX-Fülllinie vorsichtig mit destilliertem Wasser (Abbildung c).
3. Bringen Sie den Einfülldeckel wieder an und setzen Sie den Wasserbehälter vorsichtig wieder auf den Befeuchtkörper (Abbildung d).

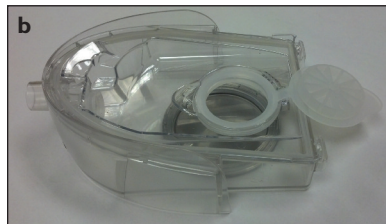

START UND ENDE DER THERAPIE

1. Bringen Sie den Luftzuführungsschlauch am Befeuchter an. Stellen Sie sicher, dass Ihre Maske sicher am gegenüberliegenden Ende des Luftzuführungsschlaches befestigt ist (Abbildung e).

Hinweis: Standard 6 Fuß Luftschlauch wird mit dem Transcend. Wenn Sie wurden mit dem PAP-Gerät ohne Luftbefeuchter, muss der universelle Schlauch- Adapter aus der 6 Fuß Beatmungsschlauch entfernt werden, bevor verwenden.

2. Platzieren Sie das PAP-Gerät in die korrespondierenden Schlitze auf der Oberseite des Befeuchters. Schieben Sie es dann nach vorn, bis es im Unterteil einschnappt (Abbildung f).

3. Stecken Sie das Stromkabel in die Rückseite Strom zu versorgen, und verbinden Sie das Stromkabel dann mit einer Steckdose. Ein grünes Dauerlicht der äußersten linken LED weist darauf hin, dass der Befeuchter mit Strom versorgt wird (Abbildung g).



4. Wie im Benutzerhandbuch beschrieben, muss das PAP-Gerät separat mit Strom versorgt werden. Das PAP-Gerät kann über eine Steckdose, den Transcend Akku oder den mobilen Transcend Stromadapter gespeist werden.



5. Beginnen Sie die Therapie durch Drücken der Ein-/Ausschalttaste des PAP-Gerätes. Der Luftstrom des PAP-Gerätes schaltet den Befeuchter automatisch ein.

6. Der Befeuchter beginnt sich automatisch zu erwärmen. Das Aufleuchten der mittleren grünen LED ist ein Hinweis darauf, dass sich der Befeuchter erwärmt.

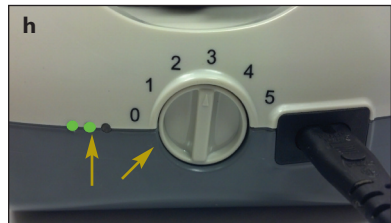

Es dauert ungefähr 60 Minuten, bis er seine maximale Temperatur erreicht hat (Abbildung h).

Hinweis: Wenn beim Befeuchter ein Fehler auftritt, beginnen alle drei LEDs zu blinken. Weitere Informationen finden Sie im Benutzerhandbuch des Transcend Heated Humidifier.

Hinweis: Wenn der Wasserbehälter leer ist oder sich von dem Befeuchter gelöst hat, leuchtet die dritte LED rot auf.

7. Passen Sie die Wärmeeinstellung des Befeuchters an seinem Einstellknopf an der Rückseite an. Wenn Ihr Hauspflegedienst eine Wärmeeinstellung empfohlen hat, beginnen Sie mit dieser Einstellung und passen Sie sie über die Skala an, bis Sie den für Sie angenehmsten Zustand gefunden haben (Abbildung h).
8. Die 0-Einstellung schaltet den Befeuchter aus. Wenn Sie die Wärmeeinstellung auf 0 stellen, müssen Sie sie höher stellen, damit sie die Warmbefeuchtung wieder aufnimmt.
9. Um die PAP-Therapie zu beenden, drücken Sie einfach die Ein-/Ausschalttaste des PAP-Gerätes. Der Befeuchter stoppt automatisch.

*Der Befeuchter kann nur über das AC-Netzteil betrieben werden

REINIGUNG UND WARTUNG

1. Ziehen Sie den Befeuchter aus der Wandsteckdose und warten Sie, bis er sich kühl anfühlt.
2. Entfernen Sie das PAP-Gerät, indem Sie es nach hinten ziehen und aus den Führungsschlitzen des Befeuchters schieben (Abbildung i).

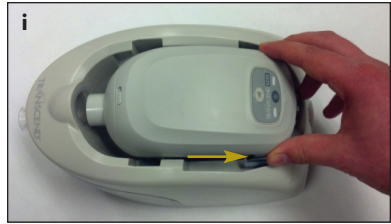

- a. Regelmäßige Säuberung:** Reinigen Sie das Äußere des Befeuchters bei Bedarf. Verwenden Sie eine Lauge, bestehend aus 5 % mildem Geschirrspülmittel und destilliertem Wasser (47 ml flüssiges Reinigungsmittel je Liter destilliertes Wasser). Dadurch werden Rückstände von der Oberfläche entfernt.

- Tauchen Sie ein fusselfreies Baumwolltuch in die Lösung.
- Wischen Sie vorsichtig das Gehäuse des Befeuchters ab.
- Spülen Sie das Tuch in klarem Wasser aus, um die Seifenlauge zu entfernen.
- Wringen Sie das Tuch aus und wischen Sie den Befeuchter ab, um eventuell vorhandene Reste der Seifenlauge zu entfernen.
- Wischen Sie das Gerät mit einem trockenen, fusselfreien Tuch vollständig trocken.

- b. Tägliche Säuberung:** Folgen Sie den folgenden Anweisungen zum Säubern des Wasserbehälters.

- Entfernen Sie das Wasser aus dem Reservoir Luftbefeuchter Körper und öffnen Sie die Fill Cap (Abbildung j).
- Füllen Sie den Behälter bis zur maximalen Füllstandsmarkierung mit einer Lösung, die aus 5 % mildem Geschirrspülmittel und destilliertem Wasser besteht. (47 ml Geschirrspülmittel je Liter destilliertes Wasser) (Abbildung k).

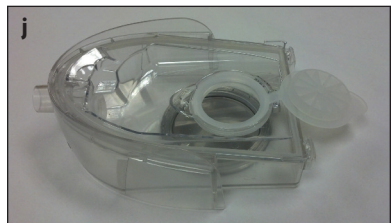

- Setzen Sie den Einfülldeckel wieder ein.
- Bedecken Sie den Ausgangsanschluss mit Ihrer Hand und schwenken Sie den Wasserbehälter ungefähr 10 Sekunden lang vorsichtig hin und her.
- Entfernen Sie dem Verschlussstopfen und lassen Sie die Lösung abfließen (Abbildung l).
- Bringen Sie den Verschlussstopfen wieder an. Sie das Innere des Behälters sorgfältig mit klarem Wasser aus.

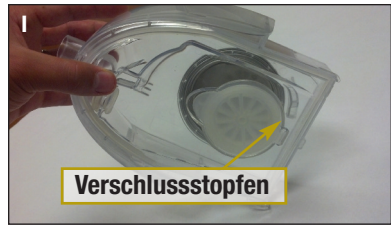

- Entfernen Sie den Verschlussstopfen, um den Behälter zu leeren.

Hinweis: Wiederholen Sie die Schritte nach Bedarf, um überschüssige Lösung zu entfernen.

- Setzen Sie den Wasserbehälter wieder auf den Befeuchtungskörper auf (Abbildung m).
- Um den Wasserbehälter vollständig zu trocknen, stellen Sie den Trocknungsmodus ein, indem Sie die Rampentaste gedrückt halten und gleichzeitig die Einschalttaste des Transcend PAP-Gerätes betätigen. Der Trocknungsmodus dauert 30 Minuten und schaltet sich selbst automatisch ab (Abbildung n).



Hinweis: Achten Sie darauf, dass sowohl das Transcend PAP-Gerät als auch der Befeuchter mit Strom versorgt werden.

- Füllen Sie den Wasserbehälter vor dem nächsten Einsatz wieder mit destilliertem Wasser.
- c. Wöchentliche Wartung:** Untersuchen Sie Wasserbehälter und Einfülldeckel auf Abnutzung bzw. Verschleiß. Wenn der Wasserbehälter undicht wird, ersetzen Sie ihn umgehend durch einen neuen Behälter. Wenn Sie Unterstützung benötigen, wenden Sie sich bitte an Ihren Hauspflegedienst oder an den Kundendienst von Somnetics unter Rufnummer 1-877-621-9626.

INTRODUZIONE

Grazie per aver scelto Transcend Heated Humidifier™, progettato per essere utilizzato con i prodotti per il generatore di flusso delle apnee notturne Transcend.

Prima dell'uso, leggere tutte le istruzioni contenute in questa Guida rapida. **Per scaricare l'intera Guida per l'utente dell'umidificatore riscaldato Transcend, visitare il sito www.mytranscend.com/resources, oppure chiedere una copia chiamando il servizio clienti di Transcend al numero 877-621-9626.** Iniziare esaminando tutti gli oggetti ricevuti. Segnalare eventuali oggetti danneggiati o mancanti al fornitore dei prodotti sanitari per la casa dove è stato acquistato il dispositivo.

AVVERTENZE GENERALI

- Utilizzare solo i dispositivi per la pressione positiva delle vie aeree Transcend e il tubo di alimentazione dell'aria da 183 incluso con l'umidificatore.
- L'umidificatore deve essere utilizzato in un unico paziente e non deve essere riutilizzato in un'altra persona. Questo per evitare il rischio di infezioni incrociate.
- Posizionare sempre l'umidificatore ad un livello inferiore rispetto a quello del paziente. Se l'umidificatore si trova a livello del paziente o sopra di esso, l'acqua riscaldata potrebbe scorrere lungo il tubo dell'aria e nella maschera.
- Fare attenzione quando si maneggia l'Umidificatore. L'acqua nel serbatoio potrebbe riscaldarsi.
- Se all'interno dell'Umidificatore vengono versati liquidi, scollegare immediatamente il cavo di alimentazione, interrompere l'uso e rivolgersi al proprio fornitore di servizi.
- Non modificare l'apparecchiatura senza l'autorizzazione del produttore.
- Il serbatoio dell'acqua dell'umidificatore deve essere completamente svuotato di acqua prima del trasporto. L'acqua che rimane nel serbatoio potrebbe fuoriuscire durante il trasporto, danneggiare i circuiti elettrici del dispositivo e creare un potenziale pericolo di scossa elettrica.
- Non utilizzare un inverter di Potenza ad onda sinusoidale per alimentare l'umidificatore.
- Non utilizzare l'umidificatore in presenza di materiali infiammabili o esplosivi.
- Le apparecchiature elettromedicali, incluso questo dispositivo, richiedono particolari precauzioni relative alla compatibilità elettromagnetica (EMC) e devono essere installate, posizionate e utilizzate secondo le apposite direttive.
- Le apparecchiature di comunicazione che utilizzano le radiofrequenza (RF) possono avere un impatto sulle apparecchiature elettromedicali, incluso questo dispositivo.
- Altri cavi e accessori possono influire sulle prestazioni EMC.
- Fare attenzione quando si colloca o si impila questo umidificatore vicino o sopra ad altre apparecchiature.

- Scollegare l'alimentazione dall'umidificatore prima di rimuovere, riempire e sostituire il serbatoio dell'acqua.
- Dopo l'utilizzo, fare attenzione quando si toglie il serbatoio dell'acqua dell'umidificatore perché l'acqua e il serbatoio dell'acqua potrebbero riscaldarsi.
- Non riempire eccessivamente il serbatoio. Un riempimento eccessivo può consentire l'ingresso di acqua nel tubo di alimentazione dell'aria. Non riempire il serbatoio al di sopra del livello di riempimento massimo indicato.
- Reinserire lentamente il serbatoio dell'acqua perché l'acqua potrebbe fuoriuscire nel tubo di alimentazione dell'aria, se il serbatoio non viene maneggiato con cura.
- Posizionare l'umidificatore a un livello più basso rispetto alla posizione di riposo per evitare l'accumulo di condensa nel tubo di alimentazione dell'aria e dell'interfaccia paziente. Evitare l'uso di un'impostazione del calore che può provocare la raccolta della condensa nel tubo dell'aria.
- Per evitare il rischio di scosse elettriche, staccare l'umidificatore dalla fonte di alimentazione e rimuovere il dispositivo Transcend PAP prima di pulire l'umidificatore. Attendere che l'umidificatore si asciughi completamente prima di inserirlo di nuovo in una fonte di alimentazione.
- Il serbatoio dell'acqua è l'unica parte dell'umidificatore riscaldato che deve essere immerso in acqua. Non immergere mai qualsiasi altra parte dell'umidificatore nell'acqua. Non fare entrare acqua all'interno del corpo dell'umidificatore. Qualora l'acqua penetri all'interno del corpo dell'umidificatore, pulire le superfici asciutte con un panno di cotone privo di lanugine e lasciare asciugare completamente prima di collegarlo nuovamente a una fonte di alimentazione.

ATTENZIONE:

- non posizionare l'umidificatore in un punto dove potrebbe essere calpestato o rovesciarsi accidentalmente.
- Se il serbatoio dell'acqua non è interamente inserito, il riscaldatore non si attiverà e si accenderà il LED rosso più a destra.
- non utilizzare un convertitore di potenza o un trasformatore di tensione con prodotti Transcend, in quanto li danneggia. Non utilizzare un'onda sinusoidale modificata inverter di potenza per alimentare l'umidificatore.
- Converte Transcend automaticamente il voltaggio, ma giugno richiedono un adattatore per l'utilizzo in un altro paese. Si consiglia di utilizzare i Adattatori spina intercambiabili in dotazione con l'alimentatore Transcend. Usare solo i Somnetics fornito alimentatori universali e accessori.
- svuotare il serbatoio dell'acqua prima di trasportare l'umidificatore riscaldato in viaggio.
- Le prestazioni dell'umidità possono essere compromesse se utilizzato al di fuori dell'intervallo definito per la temperatura ambiente e l'umidità.

COMPONENTI DELL'UMIDIFICATORE TRANSCEND HEATED HUMIDIFIER

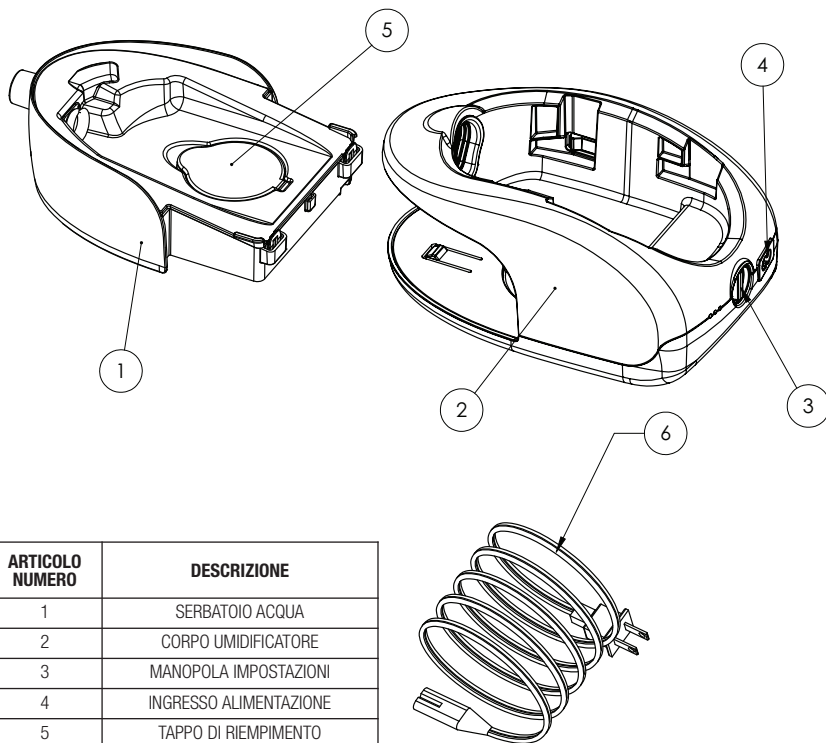

ARTICOLO NUMERO	DESCRIZIONE
1	SERBATOIO ACQUA
2	CORPO UMIDIFICATORE
3	MANOPOLA IMPOSTAZIONI
4	INGRESSO ALIMENTAZIONE
5	TAPPO DI RIPIIMENTO
6	CAVO DI ALIMENTAZIONE BIPOLARE

INFORMAZIONI PRELIMINARI

Importante: È importante posizionare l'umidificatore su una superficie salda e piana, vicino al letto. Si consiglia di non collocare l'umidificatore su una superficie che potrebbe rimanere danneggiata dall'acqua. L'umidificatore deve trovarsi a un livello inferiore a quello della posizione di sonno per evitare la formazione di condensa nella maschera.

RIEMPIRE IL SERBATOIO DELL'ACQUA

1. Rimuovere il serbatoio dell'acqua dal dispositivo tirandolo verso l'esterno (immagine a).
2. Rimuovere il tappo di riempimento (immagine b) e riempire delicatamente il serbatoio dell'acqua fino alla linea di riempimento MAX con acqua distillata (immagine c).
3. Sostituire il tappo di riempimento e riposizionare delicatamente il serbatoio dell'acqua nell'umidificatore (immagine d).

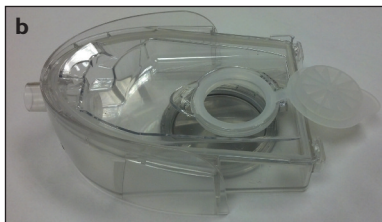

AVVIO E ARRESTO DELLA TERAPIA

1. Collegare il tubo di alimentazione dell'aria all'umidificatore. Assicurarsi che la maschera sia ben fissata all'estremità opposta del tubo di alimentazione dell'aria (immagine e).

Nota: Standard 6 tubo dell'aria del piede è fornito con la Transcend. Se si sta utilizzando il dispositivo PAP senza umidificatore, l'adattatore del tubo universale deve essere rimosso dal tubo dell'aria 6 piedi prima dell'uso.

2. Posizionare il dispositivo PAP nelle fessure corrispondenti sulla parte superiore dell'umidificatore e fare scorrere il dispositivo PAP in avanti finché l'ogiva non è all'interno del corpo dell'umidificatore (immagine f).

3. Per alimentare l'umidificatore, collegare dispositivo, quindi collegare l'alimentatore a una presa a muro. Il LED più a sinistra diventa rosso fisso, per indicare che l'umidificatore è alimentato (immagine g)*
4. Alimentare separatamente il dispositivo PAP come descritto nel relativo Manuale Utente. Il dispositivo PAP può essere alimentato a parete (principale), con la batteria Transcend o con l'alimentatore portatile Transcend.
5. Iniziare la terapia premendo il pulsante dell'alimentazione (Power) sul dispositivo PAP. Il flusso d'aria proveniente dal dispositivo PAP attiverà automaticamente l'umidificatore.
6. L'umidificatore riscaldato inizierà a riscaldarsi automaticamente. Il LED centrale verde si accenderà per indicare che l'umidificatore si sta riscaldando. Ci vorranno circa 60 minuti affinché l'umidificatore raggiunga la temperatura massima di riscaldamento (immagine h).

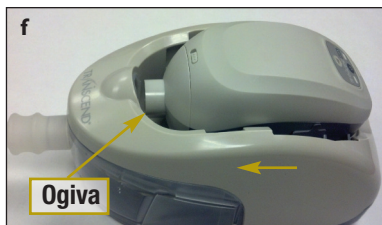

- Nota:** Se si verificano guasti nell'umidificatore, tutti e tre i LED iniziano a lampeggiare. Per ulteriori informazioni, fare riferimento al Manuale Utente dell'umidificatore Transcend.
- Nota:** Quando il serbatoio è vuoto o è stato staccato dall'umidificatore, il terzo LED diventerà rosso.
7. Regolare il livello di riscaldamento dell'umidificatore utilizzando l'apposita manopola posta sul retro del dispositivo. Se l'impostazione del calore è stata raccomandata dal proprio fornitore di prodotti sanitari, iniziare con quell'impostazione e regolare la manopola verso l'alto o verso il basso per raggiungere il livello di comfort desiderato (immagine h).
 8. L'impostazione 0 disattiverà la funzione di riscaldamento dell'umidificatore. Se l'impostazione del calore viene ruotata sull'impostazione 0, per riprendere l'umidificazione riscaldata deve essere riportata nell'impostazione superiore.
 9. Per interrompere la terapia PAP, è sufficiente premere il pulsante dell'alimentazione (Power) sul dispositivo Transcend PAP. L'umidificatore riscaldato si fermerà automaticamente.

*L'umidificatore può essere alimentato solo con l'alimentatore di CA.

PULIZIA E MANUTENZIONE

1. Scollegare l'umidificatore riscaldato dalla presa a muro e attendere che si raffreddi al tatto.
2. Rimuovere il dispositivo PAP tirandolo all'indietro, facendolo scorrere sulle apposite guide dell'umidificatore (immagine i).



- a. Pulizia periodica:** eventualmente, pulire la parte esterna dell'umidificatore. Mescolare una soluzione di detergente liquido neutro al 5% con acqua distillata (6,5 litri di detergente liquido per litro di acqua distillata). Questa manutenzione rimuoverà i residui accumulatisi sulla superficie.

- Immergere un panno di cotone privo di lanugine nella soluzione detergente.
- Pulire l'esterno dell'umidificatore con un movimento delicato, strofinando avanti e indietro dal fronte al retro del dispositivo.
- Per rimuovere i residui della soluzione detergente, sciacquare il panno in acqua pulita.
- Strizzare l'acqua in eccesso dal panno, quindi strofinare l'umidificatore con un movimento di strofinatura delicato per rimuovere tutta la soluzione detergente rimasta sulla sua superficie.
- Strofinare il dispositivo con un panno di cotone asciutto e privo di lanugine fino a quando il dispositivo è completamente asciutto.

- b. Pulizia quotidiana:** Seguire le istruzioni di seguito per pulire il serbatoio dell'acqua.

- Rimuovere Serbatoio acqua dal corpo umidificatore e aprire il tappo di riempimento (Image j).
- Riempire il serbatoio fino al livello massimo di acqua con una soluzione di acqua distillata e il 5% di detergente liquido delicato. (6,5 litri di detergente liquido per litro di acqua distillata) (immagine k).

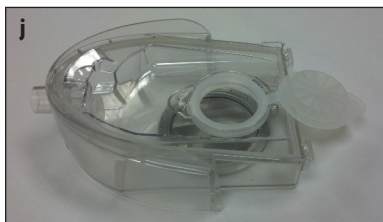

- Riposizionare il tappo di riempimento.
- Coprire la porta di uscita con la mano e scuotere delicatamente il serbatoio avanti e indietro per 10 secondi.
- Rimuovere l'attacco di drenaggio e far uscire la soluzione (immagine l).
- Riposizionare l'attacco di drenaggio.
- Aprire il tappo di riempimento e sciacquare l'interno del serbatoio con acqua pulita.
- Rimuovere l'attacco di drenaggio per svuotare il serbatoio.

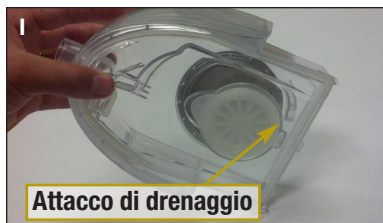

Nota: Ripetere i passaggi come necessari per rimuovere la soluzione in eccesso.

- Riposizionare il serbatoio sul corpo dell'umidificatore (immagine m).
- Per asciugare completamente il serbatoio, tenendo premuto il tasto della rampa, quindi il pulsante dell'alimentazione (Power) sul dispositivo Transcend PAP. La modalità di asciugatura dura 30 minuti e si spegne automaticamente (immagine n).



Nota: Assicurarsi che l'alimentazione giunga al dispositivo PAP Transcend e all'umidificatore.

- Riempire il serbatoio con acqua distillata prima del successivo uso.

- c. Manutenzione settimanale:** Controllare il serbatoio dell'acqua e la guarnizione di riempimento per verificare eventuali usure o deterioramenti. Se il serbatoio dell'acqua inizia a perdere, sostituirlo immediatamente con un nuovo serbatoio. Contattare il fornitore delle apparecchiature sanitarie domestiche o chiamare l'assistenza clienti di Somnetics al numero 1-877-621-9626.

INTRODUCCIÓN

Gracias por elegir el humidificador Transcend Heated Humidifier™, diseñado para su uso con los productos generadores de flujo de Transcend para tratar la apnea del sueño.

Antes de ponerlo en marcha, lea las instrucciones contenidas en esta Guía rápida. **Para descargar la guía de usuario completa del humidificador Transcend Heated Humidifier, visite www.mytranscend.com/resources, o solicite un ejemplar llamando al servicio de atención al cliente de Transcend en el teléfono 877-621-9626.**

Comience por inspeccionar todos los componentes enviados. Informe de cualquier componente que falte o esté dañado al distribuidor de productos sanitarios que le haya suministrado el dispositivo.

CONSIDERACIONES GENERALES

- Con el humidificador, utilice únicamente dispositivos de presión continua en las vías aéreas Transcend y un tubo de 183 cm.
- El humidificador está pensado para un único paciente y no puede volver a usarse en otra persona. De esta forma se evita el riesgo de infección cruzada.
- Coloque siempre el humidificador a un nivel inferior que el paciente. Si se coloca al mismo nivel que el paciente, o a un nivel superior, el agua caliente puede bajar por el tubo de aire y entrar en la mascarilla.
- Tenga cuidado al manipular el humidificador. El agua del depósito puede estar muy caliente.
- Si se derraman líquidos en el humidificador, desconecte inmediatamente el cable de alimentación, deje de utilizarlo y póngase en contacto con el servicio de mantenimiento.
- No modifique este equipo sin autorización del fabricante.
- El depósito de agua del humidificador debe estar completamente seco antes de transportarlo. Si quedase agua en el depósito, podría derramarse durante el transporte, dañar los circuitos eléctricos del dispositivo y dar lugar a un posible peligro de descarga eléctrica.
- No utilice un inversor de potencia de onda sinusoidal para alimentar el humidificador.
- No utilice el humidificador en presencia de materiales inflamables o explosivos.
- Los equipos eléctricos médicos, como este dispositivo, requieren precauciones especiales en relación a la compatibilidad electromagnética (EMC) y deben instalarse, colocarse y utilizarse conforme a la información de EMC.
- Los equipos de comunicaciones de radiofrecuencia (RF) pueden afectar a equipos eléctricos médicos, incluyendo este dispositivo.
- Otros cables y accesorios pueden afectar al rendimiento de EMC.
- Tenga mucho cuidado al colocar este humidificador cerca de otro equipo o al apilarlo sobre él.

- Desconecte la alimentación del humidificador antes de extraer, rellenar y volver a colocar el depósito de agua.
- Después de su uso, tenga cuidado al extraer el depósito de agua del humidificador, ya que el agua y el depósito de agua pueden estar calientes.
- No llene en exceso el depósito. Si lo llena demasiado, se puede introducir agua en el tubo de suministro de agua. No llene el depósito por encima del máximo nivel de llenado que se indica.
- Vuelva a introducir el depósito de agua lentamente, ya que el agua puede derramarse en el tubo del suministro de aire, si el depósito de agua no se manipula correctamente.
- Coloque el humidificador en un nivel inferior a la posición del durmiente para evitar que se produzca condensación en el tubo de suministro de agua y la interfaz del paciente. Evite utilizar una posición de calor que produzca condensación en el tubo de aire.
- Para evitar el riesgo de descarga eléctrica, desenchufe el humidificador de la fuente de alimentación y extraiga el dispositivo PAP de Transcend antes de limpiar el humidificador. Deje que el humidificador se seque completamente antes de enchufarlo de nuevo.
- El depósito de agua es la única pieza del humidificador que puede sumergirse en agua. No sumerja nunca en agua ninguna otra parte del humidificador. No permita que entre agua en el cuerpo del humidificador. En caso de que se introduzca agua en el interior del cuerpo del humidificador, seque la superficie usando un paño de algodón que no suelte pelusas y deje que se seque al aire antes de volver a enchufarlo.

PRECAUCIÓN:

- No coloque el humidificador donde se pueda tropezar con él o volcarlo accidentalmente.
- Si el depósito de agua no está completamente insertado, el calentador no se activará y el LED situado más a la derecha se iluminará en color rojo.
- No utilice un convertidor de potencia o transformador de tensión con los productos de Transcend, como dañarlo junto a ellos. No utilice un inversor de potencia de onda sinusoidal modificada para alimentar el humidificador.
- Convierte Transcend automáticamente el voltaje, pero junto requieren un adaptador de enchufe para su uso en otro país. Se recomienda el uso de los adaptadores de enchufe intercambiables suministrados con la fuente de alimentación de Transcend. Utilice sólo los Somnetics suministra-fuentes de alimentación y accesorios universales.
- Si va a viajar con el humidificador, vacíe antes el depósito de agua.
- El desempeño de la humedad puede verse comprometido si se usa fuera del rango de temperatura ambiente o del rango de humedad prefijado.

COMPONENTES DEL HUMIDIFICADOR TRANSCEND HEATED HUMIDIFIER

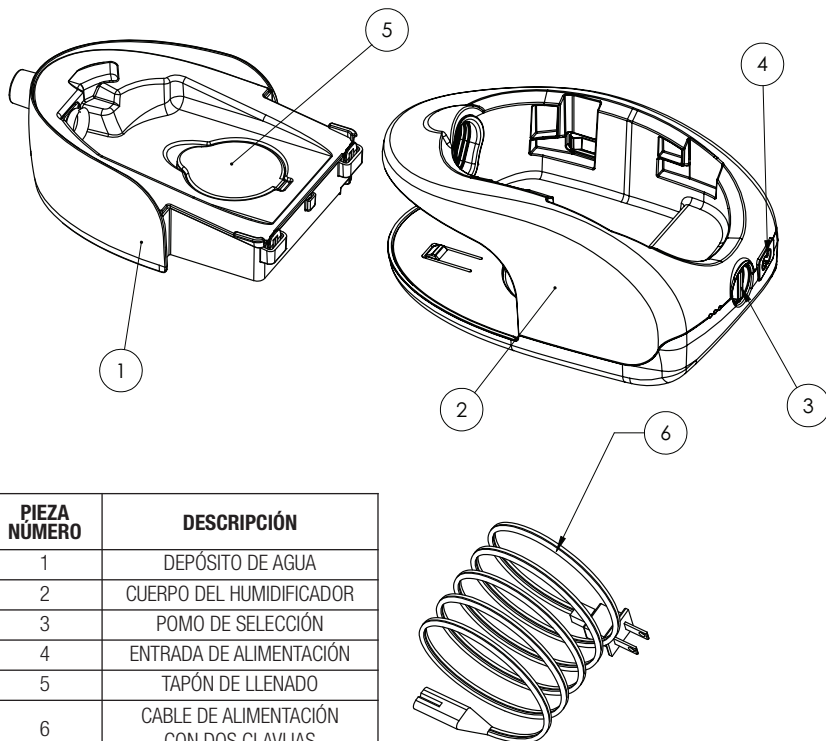

PIEZA NÚMERO	DESCRIPCIÓN
1	DEPÓSITO DE AGUA
2	CUERPO DEL HUMIDIFICADOR
3	POMO DE SELECCIÓN
4	ENTRADA DE ALIMENTACIÓN
5	TAPÓN DE LLENADO
6	CABLE DE ALIMENTACIÓN CON DOS CLAVIJAS

PROCEDIMIENTOS INICIALES

Importante: Es importante colocar el humidificador sobre una superficie firme y plana cerca de la cama. Se recomienda que no coloque el humidificador sobre una superficie que pudiera verse afectada por el agua. El humidificador debe quedar a un nivel inferior de la posición del durmiente para impedir la condensación en la mascarilla.

LLENADO DEL DEPÓSITO DE AGUA

1. Retire el depósito de agua del humidificador tirando hacia fuera (Imagen a).
2. Abra el tapón de llenado (Imagen b) y llene cuidadosamente el depósito de agua hasta la línea de llenado máxima (MAX) con agua destilada (Imagen c).
3. Vuelva a colocar el tapón de llenado y devuelva el depósito de agua a su posición original en el humidificador (Imagen d).

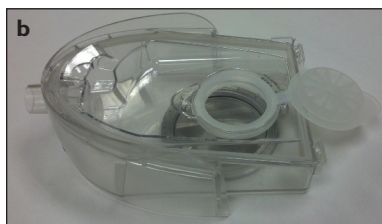

INICIO Y FINALIZACIÓN DE LA TERAPIA

1. Conecte el tubo de suministro de aire al humidificador. Asegúrese de que la mascarilla esté bien sujeta al otro extremo del tubo de suministro de aire (Imagen e).

Nota: 6 tubos de aire del pie estándar se suministra con la apnea del sueño Transcend. Si usted ha estado usando el dispositivo PAP sin el humidificador, el adaptador de la manguera universal debe ser retirado del tubo de aire de 6 pies antes de su uso.

2. Coloque el dispositivo PAP en las ranuras correspondientes de la parte superior del humidificador y deslice el dispositivo PAP hacia adelante hasta que la ojiva se haya introducido en el humidificador (Imagen f).



3. Para dar energía eléctrica al humidificador, trasera del dispositivo y, a continuación, enchúfelo a una toma de pared. El LED situado más a la izquierda se iluminará en un color verde fijo, lo que indica que el humidificador está recibiendo corriente eléctrica (Imagen g).
4. Conecte la alimentación por separado del dispositivo PAP, tal como se describe en su manual de usuario. El dispositivo PAP se puede alimentar mediante una toma de corriente de pared, una batería Transcend o el adaptador de corriente portátil de Transcend.
5. Comience la terapia pulsando el botón de encendido del dispositivo PAP. El flujo de aire que surge del dispositivo PAP encenderá automáticamente el humidificador.
6. El humidificador comenzará a calentarse automáticamente. El LED central verde se encenderá, lo que indica que el humidificador está calentándose. Tardará aproximadamente 60 minutos en alcanzar su máxima temperatura de calentamiento (Imagen h).



Nota: Si se produce algún fallo en el humidificador, los tres LED comenzarán a parpadear. Consulte el manual del usuario del humidificador Transcend Heated Humidifier para obtener más información.

Nota: Si el depósito está vacío o se ha soltado del humidificador, el tercer LED se iluminará en color rojo.

7. Ajuste la posición de calor del humidificador utilizando el pomo de selección situado en la parte trasera. Si su proveedor sanitario le ha recomendado una determinada configuración de calor, comience por ella y ajuste el dial hacia arriba o hacia abajo hasta alcanzar el nivel de confort deseado (Imagen h).
8. La posición 0 apagará la función de calor del humidificador. Si ha seleccionado la posición 0, deberá volver a una posición superior cuando quiera reanudar la humidificación por calor.
9. Para detener la terapia del PAP, pulse el botón de encendido/apagado del dispositivo PAP de Transcend. El humidificador se detendrá automáticamente.

*El humidificador solo se alimentará mediante la fuente de alimentación de CA.

LIMPIEZA Y MANTENIMIENTO

1. Desenchufe el humidificador de la toma de corriente y deje que se enfríe al tacto.
2. Extraiga el dispositivo PAP tirando de él hacia atrás, deslizándolo por las ranuras de la guía del humidificador (Imagen i).

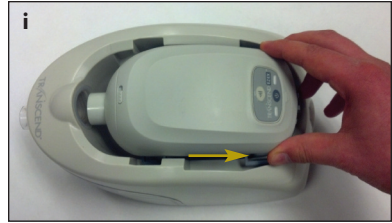

- a. Limpieza periódica:** Limpie el exterior del humidificador siempre que lo precise. Utilice una mezcla al 5% de detergente líquido suave en agua destilada (50 cm³ de detergente líquido por cuarto de agua destilada). Con ello eliminará los residuos superficiales.
- Sumerja un paño de algodón que no suelte pelusas en la solución detergente.
 - Limpie el exterior del humidificador con un suave movimiento de atrás adelante desde la parte delantera a la trasera del dispositivo.
 - Aclare el paño en agua del grifo para eliminar la solución de limpieza que pudiera quedar.
 - Escurra el exceso de agua del paño y, a continuación, limpie el humidificador mediante un suave movimiento de delante hacia atrás para eliminar cualquier resto de solución detergente que pueda haber quedado en la superficie.
 - Seque el dispositivo con un paño de algodón seco que no suelte pelusas hasta que el dispositivo esté completamente seco.

- b. Limpieza diaria:** Siga las instrucciones siguientes para limpiar el depósito de agua.

- Retire depósito de agua del cuerpo del humidificador y abra la tapa de llenado (Imagen j).
- Llene el depósito hasta la marca de agua máxima con una solución del 5% de detergente líquido suave en agua destilada. (50 cm³ de detergente líquido por cuarto de agua destilada) (Imagen k).



- Vuelva a colocar el tapón de llenado.
- Cubra el orificio de salida con la mano y sacuda suavemente el depósito durante 10 segundos.
- Retire el tapón de drenaje y drene la solución (Imagen l).
- Vuelva a colocar el tapón de drenaje.
- Abra el tapón de llenado y aclare concienzudamente el interior del depósito.
- Retire el tapón de drenaje para vaciar el depósito.

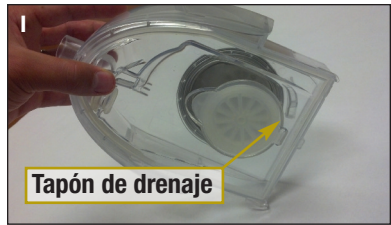

Nota: Repita los pasos según sea necesario para eliminar el exceso de solución.

- Devuelva el depósito al cuerpo del humidificador (Imagen m).
- Para llenar completamente el manteniendo pulsado el botón de rampa y, a continuación, el botón de encendido/ apagado en el dispositivo PAP de Transcend. El modo de secado durará 30 minutos y se apagará automáticamente (Imagen n).



Nota: Asegúrese de que el dispositivo PAP de Transcend y el humidificador reciben electricidad.

- Rellene el depósito con agua destilada antes del siguiente uso.

c. Mantenimiento semanal: Examine el depósito de agua y el tapón de llenado en busca de signos de desgaste o deterioro. Si el depósito de agua muestra alguna pérdida, sustitúyalo inmediatamente por uno nuevo. Póngase en contacto con su distribuidor de equipamiento médico doméstico o llame al servicio de atención al cliente de Somnetics al teléfono 1-877-621-9626 si necesita ayuda.

INLEIDING

Hartelijk dank voor uw keuze van de Transcend Heated Humidifier™ die is ontworpen voor gebruik met de Transcend-flowgeneratorproducten voor slaapapneu.

Lees voorafgaand aan het gebruik alle instructies in deze beknopte handleiding. **Om de complete gebruikershandleiding van de Transcend Heated Humidifier te downloaden, gaat u naar www.mytranscend.com/resources; u kunt ook een exemplaar krijgen door de Somnedics-klantenservice te bellen op 877-621-9626.** Controleer eerst alle onderdelen die u hebt ontvangen. Meld alle beschadigde of ontbrekende artikelen aan de leverancier van medische apparatuur voor thuisgebruik waar u het apparaat hebt gehaald.

ALGEMENE WAARSCHUWINGEN

- Gebruik uitsluitend Transcend-PAP-apparaten (positive airway pressure) en een luchttoevoerslang van 1,8 m, met de luchtbevochtiger.
- De luchtbevochtiger is voor herhaald gebruik door dezelfde patiënt en mag niet worden hergebruikt door iemand anders. Dit is om het risico van kruisbesmetting te vermijden.
- Plaats de luchtbevochtiger altijd lager dan het niveau van de patiënt. Als het apparaat op of hoger dan het niveau van de patiënt wordt geplaatst, kan verwarmd water door de luchtslang en in het masker stromen.
- Wees voorzichtig bij het hanteren van de luchtbevochtiger. Het water in het reservoir kan heet zijn.
- Als er vloeistof op de luchtbevochtiger wordt gemorst, dient u het stroomsnoer onmiddellijk los te koppelen, het gebruik van het apparaat te stoppen en contact op te nemen met uw leverancier.
- Breng geen wijzigingen aan in deze apparatuur zonder goedkeuring van de fabrikant.
- Voordat de luchtbevochtiger wordt vervoerd, moet het waterreservoir volledig worden geleegd. Resterend water in het waterreservoir kan tijdens het vervoer gaan lekken, de elektrische circuits van het apparaat beschadigen en een mogelijk risico van elektrische schokken veroorzaken.
- Gebruik geen wisselrichter met aangepaste sinusgolf als voeding voor de luchtbevochtiger.
- Gebruik de luchtbevochtiger niet als ontvlambare of explosieve materialen aanwezig zijn.
- Medische elektrische apparatuur, inclusief dit apparaat, vereist speciale voorzorgsmaatregelen inzake elektromagnetische compatibiliteit (EMC) en moet worden geïnstalleerd, geplaatst en gebruikt in overeenstemming met de EMC-gegevens.
- Radiofrequente (RF) communicatieapparatuur kan medische elektrische apparatuur, inclusief dit apparaat, beïnvloeden.
- Andere kabels en accessoires kunnen de EMC-prestaties beïnvloeden.
- Wees voorzichtig als u deze luchtbevochtiger dichtbij andere apparatuur plaatst of stapelt op andere apparatuur.

- haal de stekker van de luchtbevochtiger uit het stopcontact voordat u het waterreservoir verwijdert, vult en terugplaatst.
- wees na gebruik voorzichtig bij het verwijderen van het waterreservoir uit de luchtbevochtiger, omdat het water en het waterreservoir heet kunnen zijn.
- vul het reservoir niet te veel. Als het reservoir te vol is kan het water in de luchttoevoerslang komen. Vul het reservoir niet boven het aangegeven maximumvulniveau.
- plaats het waterreservoir langzaam terug in de luchtbevochtiger, omdat er water in de luchttoevoerslang kan komen als het waterreservoir niet voorzichtig wordt gehanteerd.
- plaats de luchtbevochtiger op een lager niveau dan uw slaappositie om te voorkomen dat condensatie in de luchttoevoerslang en in het patiëntmasker verzamelt. Vermijd het gebruik van een warmte-instelling die resulteert in het verzamelen van condensatie in de luchtslang.
- Haal de stekker van de luchtbevochtiger uit het voedingsapparaat om de kans op een elektrische schok te vermijden en haal het Transcend-PAP-apparaat eraf voordat u de luchtbevochtiger reinigt. Laat de luchtbevochtiger goed drogen voordat u deze weer aansluit op een voedingsapparaat.
- het waterreservoir is het enige onderdeel van de Heated Humidifier dat mag worden ondergedompeld in water. Geen enkel ander onderdeel van de luchtbevochtiger mag ooit worden ondergedompeld in water. Zorg dat er geen water aan de binnenzijde van het hoofddeel van de luchtbevochtiger komt. Als er water binnen in het hoofddeel van de luchtbevochtiger komt, veegt u de oppervlakken droog met een pluisvrije katoenen doek en laat u ze volledig aan de lucht drogen voordat u het apparaat weer aansluit op een voedingsapparaat.

VOORZICHTIG:

- plaats de luchtbevochtiger niet op een plek waar deze in de weg ligt of onbedoeld kan kantelen.
- als het waterreservoir niet volledig is ingebracht, wordt de verwarming niet geactiveerd en gaat het uiterst rechtse ledje rood branden.
- Gebruik geen omvormer of transformator met Transcend producten, omdat het juni beschadigen. Gebruik niet een gemodificeerde sinus omvormer om de luchtbevochtiger.
- Transcend converteert automatisch de spanning, maar kan een plug adapter voor gebruik in een ander land nodig. Het is aan te bevelen de verwisselbare adapters met de Transcend voeding geleverd gebruiken. Gebruik alleen de Somnetics geleverde Universal Power Supplies en accessoires.
- laat het water uit het reservoir lopen voordat u de Heated Humidifier transporteert.
- De werking van de luchtbevochtiger kan nadelig worden beïnvloed indien deze buiten het gedefinieerde bereik voor omgevingstemperatuur en luchtvochtigheid wordt gebruikt.

ONDERDELEN VAN DE TRANSCEND HEATED HUMIDIFIER

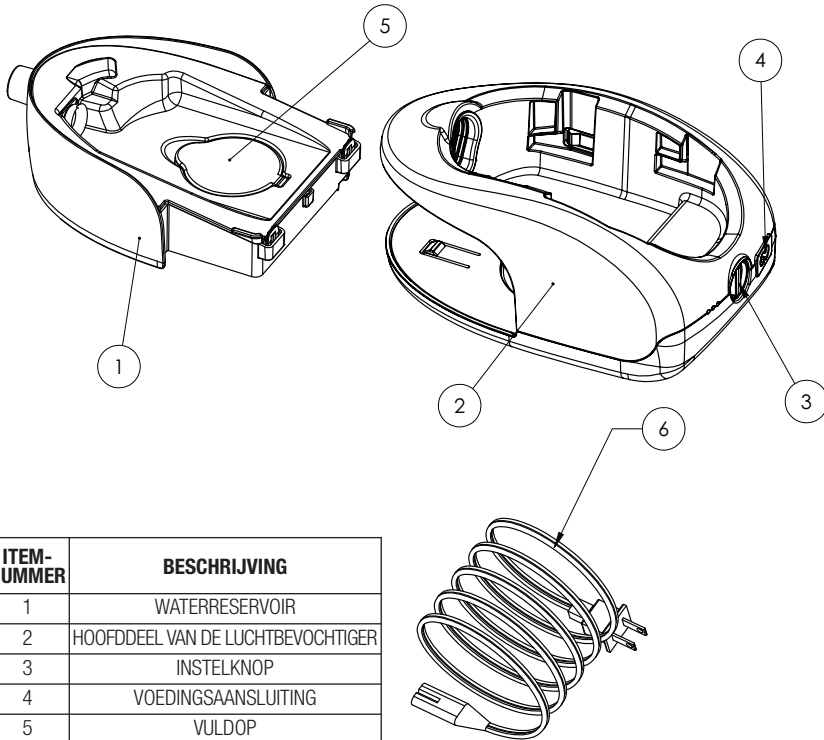

ITEM-NUMMER	BESCHRIJVING
1	WATERRESERVOIR
2	HOOFDDEEL VAN DE LUCHTBEVOCHTIGER
3	INTELKNOP
4	VOEDINGSAANSLUITING
5	VULDOP
6	2-POLIG ELEKTRICITEITSSNOER

AAN DE SLAG

Belangrijk: Het is belangrijk dat u de luchtbevochtiger op een stevig, vlak oppervlak bij uw bed plaatst. We adviseren u de luchtbevochtiger niet op een oppervlak te plaatsen dat door water beschadigd kan worden. De luchtbevochtiger moet lager staan dan uw slaappositie om condensatie in het masker te helpen voorkomen.

HET WATERRESERVOIR VULLEN

1. Haal het waterreservoir uit de luchtbevochtiger door het naar buiten te trekken (afbeelding a).
2. Verwijder de vuldop (afbeelding b) en vul het waterreservoir voorzichtig tot de MAX-vullijn met schoon, vers water (afbeelding c).
3. Plaats de vuldop terug en plaats het waterreservoir voorzichtig terug in het hoofddeel van de luchtbevochtiger (afbeelding d).



THERAPIE BEGINNEN EN BEÏNDIGEN

1. Bevestig de luchttoevoerslang (slang) aan de luchtbevochtiger. Zorg dat uw masker goed is bevestigd aan het andere einde van de luchttoevoerslang (afbeelding e).

N.B. Standaard 6 voet luchtslang wordt geleverd met de Transcend. Als u al gebruik van het PAP-apparaat zonder de luchtbevochtiger, het universele slang adapter moet worden uit de 6 voet luchtslang verwijderd voor gebruik.

2. Plaats het PAP-apparaat in de bijbehorende sleuven boven op de luchtbevochtiger. Schuif het PAP-apparaat vervolgens naar voren het voorstuk in het hoofddeel van de luchtbevochtiger is geschoven (afbeelding f).
3. Om de luchtbevochtiger van stroom voedingsapparaat aan op de achterkant

van het apparaat en vervolgens sluit u het voedingsapparaat aan op een wandstopcontact. Het meest linkse ledje gaat groen branden om aan te geven dat de luchtbevochtiger stroom krijgt (afbeelding g)*.



- Schakel het PAP-apparaat apart in, zoals wordt beschreven in de bijbehorende gebruikershandleiding. Het PAP-apparaat kan stroom krijgen via een wandstopcontact, Transcend-accu of de Transcend mobiele voedingsadapter.



- Begin de therapie door op de aan-/uitknop te drukken op het PAP-apparaat. Door de luchtflow van het PAP-apparaat wordt de luchtbevochtiger automatisch ingeschakeld.



- De luchtbevochtiger begint automatisch te verwarmen. Het middelste groene ledje gaat branden; dit geeft aan dat de luchtbevochtiger verwarmt. Het duurt ongeveer 60 minuten voordat de luchtbevochtiger de maximum verwarmingstemperatuur heeft bereikt (afbeelding h).

N.B. Als er een fout optreedt met de luchtbevochtiger, beginnen alle drie de ledjes te knipperen. Raadpleeg de gebruikershandleiding van de Transcend Heated Humidifier voor meer informatie.

N.B. Als het reservoir leeg is of losgemaakt is van de luchtbevochtiger, gaat het derde ledje rood branden.

- Pas de warmte-instelling van de luchtbevochtiger aan met de instelknop op de achterkant van de luchtbevochtiger. Als uw medische zorgverlener u een warmte-instelling heeft geadviseerd, begint u op die instelling en draait u de knop naar een hogere of lager instelling voor uw gewenste niveau van comfort (afbeelding h).
- De instelling 0 schakelt de verwarmingsfunctie van de luchtbevochtiger uit. Als u de warmte-instelling op 0 instelt, moet de instelling hoger gezet worden om de verwarmde luchtbevochtiging te hervatten.
- Om de PAP-therapie te stoppen drukt u op de aan-/uitknop op het Transcend PAP-apparaat. De luchtbevochtiger stopt automatisch.

*De luchtbevochtiger mag alleen van stroom worden voorzien door het netvoedingsapparaat.

REINIGING EN ONDERHOUD

1. Haal de stekker van de luchtbevochtiger uit het wandstopcontact en laat het apparaat afkoelen tot het koel aanvoelt.
2. Verwijder het PAP-apparaat door het naar achteren te trekken en het uit de geleidesleuven van de luchtbevochtiger te schuiven (afbeelding i).



- a. Periodieke reiniging:** Reinig de buitenkant van de luchtbevochtiger als dat nodig is. Maak een oplossing van 5% mild reinigingsmiddel met gedestilleerd water (47 ml vloeibaar reinigingsmiddel per 946 ml gedestilleerd water). Dit verwijdert stof en vuil van het oppervlak.

- Dompel een pluisvrije katoenen doek onder in de reinigungsoplossing.
- Veeg de buitenkant van de luchtbevochtiger af met een lichte heen-en-weergegaande beweging, van de voorkant naar de achterkant van het apparaat.
- Spoel de doek in schoon water om restanten van de reinigungsoplossing te verwijderen.
- Wring overtollig water uit de doek en veeg de luchtbevochtiger vervolgens schoon met een lichte beweging van voor naar achter om eventuele restanten van het reinigungsmiddel aan de buitenkant te verwijderen.
- Veeg het apparaat af met een droge, pluisvrije, katoenen doek tot het apparaat helemaal droog is.

- b. Dagelijkse reiniging:** Ga als onderstaand te werk om het waterreservoir te reinigen. Volg de onderstaande aanwijzingen om te reinigen:

- Verwijder Water Reservoir uit de luchtbevochtiger Lichaam en open de vuldop (afbeelding j).
- Vul het reservoir tot de 'MAX'-waterlijnmarkering met een oplossing van 5% mild reinigungsmiddel in gedestilleerd water (47 ml vloeibaar reinigungsmiddel per 946 ml gedestilleerd water) (afbeelding k).

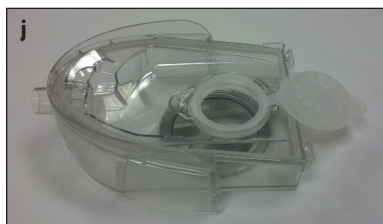

- Plaats de vuldop terug.
- Sluit de uitgangspoort met uw hand af en schud het reservoir 10 seconden voorzichtig heen en weer.
- Verwijder de aftapafsluiter en laat de oplossing weglopen (afbeelding l).
- Plaats de aftapafsluiter terug.
- Open de vuldop en spoel de binnenzijde van het reservoir grondig met schoon water uit.
- Verwijder de aftapafsluiter om het reservoir leeg te laten lopen.

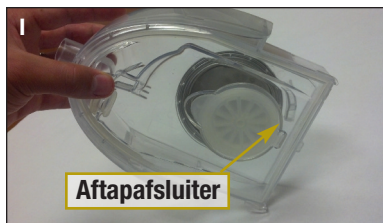

N.B. Herhaal de stappen die nodig zijn om overtollige oplossing te verwijderen.

- Plaats het reservoir terug op het hoofddeel van de luchtbevochtiger (afbeelding m).modus Drogen in te schakelen. Houd daarvoor de ramp-knop en vervolgens de aan-/uitknop ingedrukt op het Transcend PAP-apparaat. De modus Drogen duurt 30 minuten en schakelt automatisch uit (afbeelding n).

N.B. Zorg dat het Transcend PAP-apparaat en de luchtbevochtiger stroom krijgen.

- Vul het reservoir vóór het volgende gebruik opnieuw met gedestilleerd water.



- c. Wekelijks onderhoud:** Inspecteer het waterreservoir en de vuldop op slijtage of beschadiging. Als het waterreservoir begint te lekken, dient u het onmiddellijk door een nieuw reservoir te vervangen. Neem contact op met uw leverancier van medische apparatuur voor thuisgebruik of bel de klantenservice van Somnetics op 1-877-621-9626 voor assistentie.

INTRODUÇÃO

Obrigado por escolher o Transcend Heated Humidifier™, projetado para uso com os produtos geradores de fluxo para apneia do sono da Transcend.

Leia todas as instruções deste Guia rápido antes de utilizar o equipamento. **Para fazer download da versão completa do Manual do usuário do Transcend Heated Humidifier, visite www.mytranscend.com/resources ou solicite um exemplar ao Serviço de Atendimento Transcend, no tel. 877-621-9626.** Comece inspecionando todas as peças que recebeu. Informe o profissional de saúde domiciliar que forneceu o dispositivo para você caso algum item esteja danificado ou não tenha sido entregue.

ADVERTÊNCIAS GERAIS

- Use apenas os dispositivos de pressão positiva das vias respiratórias e um tubo de fornecimento de ar de 1,83 m com o umidificador.
- O umidificador destina-se à reutilização por um único paciente e não deve ser reutilizado por outra pessoa. Isso é para evitar o risco de contaminação cruzada.
- Sempre coloque o umidificador em um nível mais baixo que o paciente. Se for colocado no mesmo nível ou acima do nível do paciente, água quente poderá fluir para baixo no tubo de ar e para a máscara.
- Cuidado ao manusear o umidificador. A água no reservatório poderá estar quente.
- Se líquidos forem derramados sobre o umidificador, desconecte o cabo imediatamente, pare de usar o equipamento e entre em contato com seu prestador de serviços para o equipamento.
- Não modifique o equipamento sem autorização do fabricante.
- O reservatório de água do umidificador deve ser completamente esvaziado antes de ser transportado. A água restante no reservatório pode vazar durante o transporte, danificar o circuito elétrico do dispositivo e criar um possível risco de choque elétrico.
- Não use um inversor de alimentação de ondas senoidais para alimentar o umidificador.
- Não use o umidificador na presença de materiais inflamáveis ou explosivos.
- Equipamentos elétricos médicos, incluindo este dispositivo, requerem precauções especiais relacionadas à compatibilidade eletromagnética (EMC) e precisam ser instalados, posicionados e usados de acordo com as informações de EMC.
- Equipamentos de comunicações de radiofrequência (RF) podem afetar equipamentos elétricos médicos, inclusive este dispositivo.
- Outros cabos e acessórios podem afetar o desempenho da EMC.
- Cuidado ao posicionar ou empilhar este umidificador perto ou em cima de outros equipamentos.

- Desconecte a alimentação do umidificador antes de remover, encher e recolocar o reservatório de água.
- Depois do uso, tome cuidado ao remover o reservatório de água do umidificador pois a água e o reservatório de água poderão estar quentes.
- Não encha demais o reservatório. Isso poderá permitir que água entre no tubo de suprimento de ar. Não encha o reservatório além do limite máximo de enchimento.
- Reinsira o reservatório de água devagar pois a água poderá derramar dentro do tubo de suprimento de ar caso o reservatório de água não seja manuseado com cuidado.
- Coloque o umidificador em um nível mais baixo que a posição de dormir para evitar o acúmulo de condensação no tubo de suprimento de ar e interface do paciente. Evite usar uma configuração de aquecimento que possa causar o acúmulo de condensação no tubo de ar.
- Para evitar a possibilidade de choque elétrico desconecte o umidificador da fonte de energia e remova o dispositivo PAP Transcend antes de limpar o umidificador. Deixe o umidificador secar completamente antes de reconectá-lo a uma fonte de energia.
- O reservatório de água é a única parte do umidificador aquecido que deve ser mergulhada em água. Nunca mergulhe qualquer outra parte do umidificador em água. Não deixe que água entre no interior do corpo do umidificador. Caso entre água no interior do corpo do umidificador, seque as superfícies usando um tecido de algodão que não solte fiapos e deixe que seque completamente ao ar livre antes de reconectá-lo a uma fonte de energia.

PRECAUÇÃO:

- Não posicione o umidificador onde ele possa ser pisado ou derrubado acidentalmente.
- Se o reservatório de água não estiver completamente inserido, o aquecedor não será ativado e o LED mais à direita ficará vermelho.
- Não use um conversor de potência ou transformador de tensão com os produtos Transcend, uma vez que junho danificá-los. Não use a potência do inversor de onda senoidal modificada para alimentar o umidificador.
- Converte Transcend automaticamente a tensão, mas junho requerem um adaptador para uso em outro país. É recomendado que você utilize os adaptadores de ficha intercambiáveis Fornecido com fonte de alimentação Transcend. Use apenas o Somnetics fornecido fontes de alimentação universais e acessórios.
- Esvazie o reservatório de água antes de transportar o umidificador aquecido.
- O desempenho da unidade pode ser comprometido em caso de uso fora das faixas definidas de temperatura ambiente e umidade.

COMPONENTES DO TRANSCEND HEATED HUMIDIFIER

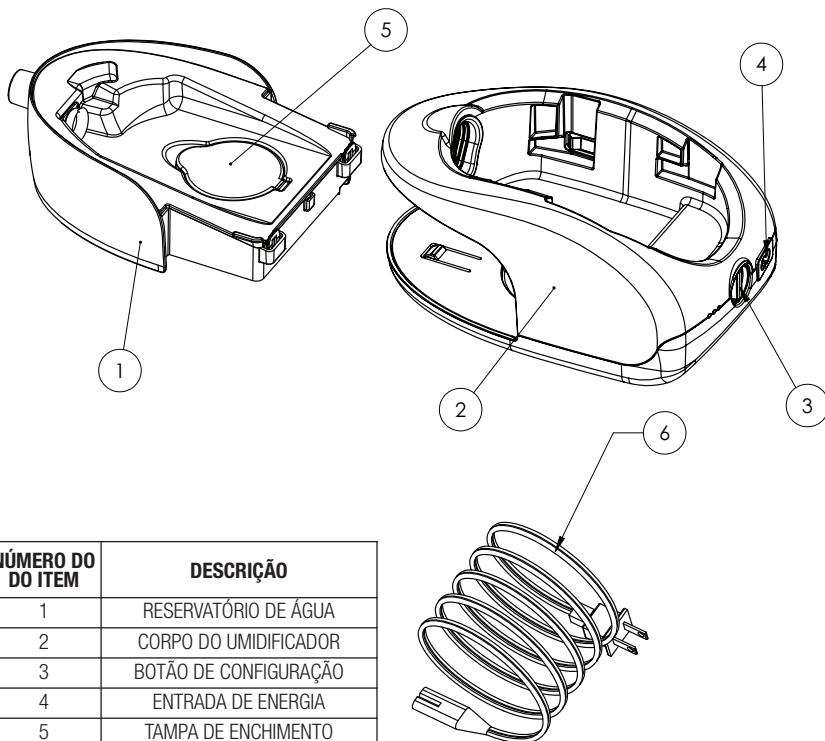

NÚMERO DO DO ITEM	DESCRIÇÃO
1	RESERVATÓRIO DE ÁGUA
2	CORPO DO UMIDIFICADOR
3	BOTÃO DE CONFIGURAÇÃO
4	ENTRADA DE ENERGIA
5	TAMPA DE ENCHIMENTO
6	CABO DE ENERGIA DE DOIS PINOS

INTRODUÇÃO

Importante: É importante colocar o umidificador sobre uma superfície firme e uniforme, perto do leito. Recomenda-se não colocar o umidificador em superfícies que possam ser danificadas pela água. O umidificador deve ser posicionado em um nível mais baixo que a sua posição ao dormir, para evitar condensação na máscara.

COMO ENCHER O RESERVATÓRIO DE ÁGUA

1. Remova o reservatório de água do umidificador puxando-o para fora (Imagem a).
2. Remova a tampa de enchimento (Imagem b) e encha cuidadosamente o reservatório de água até a linha de enchimento máximo com água destilada (Imagem c).
3. Substitua a tampa de enchimento e, com cuidado, coloque o reservatório de água de volta no umidificador (Imagem d).

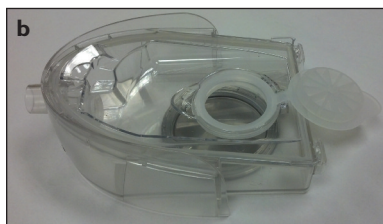

COMO INICIAR E TERMINAR O TRATAMENTO

1. Acople o tubo de suprimento de ar (mangueira) ao umidificador. Certifique-se de que sua máscara esteja firmemente acoplada à outra ponta do tubo de suprimento de ar (Imagem e).

Nota: Padrão 6 pés tubo de ar é fornecido com o Transcend. Caso tenha vindo a utilizar o dispositivo sem o PAP humidificador, o adaptador de mangueira universal deve ser removido a partir do tubo de ar de 6 pés antes do uso.

2. Coloque o dispositivo PAP nas ranhuras correspondentes localizadas na parte superior do umidificador e deslize o dispositivo para frente até que o cone do nariz esteja dentro do corpo do umidificador (Imagem f).

3. Para alimentar o umidificador com energia, parte de trás do dispositivo, depois conecte a fonte de alimentação à uma tomada na parede. O LED mais à esquerda ficará verde contínuo indicando alimentação do umidificador (Imagem g).
4. Em separado, ligue o dispositivo PAP conforme as instruções do Manual do usuário. O dispositivo PAP pode ser alimentado através de energia da parede (principal), bateria Transcend ou adaptador móvel de alimentação Transcend.
5. Inicie a terapia pressionando o botão liga/desliga do dispositivo PAP. Fluxo de ar do dispositivo PAP ligará automaticamente o umidificador.
6. O umidificador iniciará o aquecimento imediatamente. O LED verde do meio acenderá indicando que o umidificador está sendo aquecido. Levará aproximadamente 60 minutos para o umidificador atingir a temperatura máxima (Imagem h).



- Nota:** Se houver uma falha no umidificador, todos os três LEDs começarão a piscar. Consulte o Manual do Usuário do Transcend Heated Humidifier para obter mais informações.
- Nota:** Quando o reservatório estiver vazio ou tiver sido removido do umidificador o terceiro LED ficará vermelho.
7. Ajuste a configuração de calor do umidificador com o botão de configuração, localizado na parte traseira do umidificador. Se o profissional de saúde tiver recomendado alguma configuração de calor, comece por essa configuração e ajuste o mostrador para cima ou para baixo, até atingir o nível de conforto desejado (Imagem h).
 8. A configuração 0 desliga a função de aquecimento do umidificador. Se você colocar a configuração na definição 0, será necessário escolher uma definição mais alta para continuar a umidificação aquecida.
 9. Para interromper a terapia PAP, basta pressionar o botão liga/desliga do dispositivo PAP Transcend. O umidificador desligará automaticamente.

*O umidificador pode ser alimentado apenas pela fonte de alimentação CA.

LIMPEZA E MANUTENÇÃO

1. Desconecte o umidificador da tomada na parede e deixe-o esfriar até poder tocá-lo.
2. Remova o dispositivo PAP puxando-o para trás, deslizando-o para fora das ranhuras guias do umidificador (Imagem i).



- a. Limpeza periódica:** Limpe o exterior do umidificador conforme necessário. Use uma mistura de 5% de detergente líquido suave em água destilada (aproximadamente 30 ml de detergente líquido por litro de água destilada). Isso removerá resíduos da superfície.

- Mergulhe um pedaço de tecido de algodão que não solte fiapos na solução com detergente.
- Limpe a parte externa do umidificador com movimentos suaves de vaivém, indo da parte da frente para a parte de trás do dispositivo.
- Enxague o pano com água limpa para remover resíduos da solução de limpeza.
- Torça o tecido para eliminar o excesso de água e limpe o umidificador com movimentos suaves de vaivém para remover qualquer resíduo da solução com detergente da superfície do dispositivo.
- Limpe o dispositivo com um tecido seco de algodão que não solte fiapos até o dispositivo estar totalmente seco.

- b. Limpeza diária:** Siga as instruções abaixo para limpar o reservatório de água.

- Remover Reservatório de água do corpo Umidificador e abra a tampa de enchimento (Imagem j).
- Encha o reservatório de água até a marca máxima de água com uma solução de 5% de detergente líquido suave em água destilada. (cerca de 30 ml de detergente líquido por litro de água destilada) (Imagem k).
- Recoloque a tampa de enchimento.

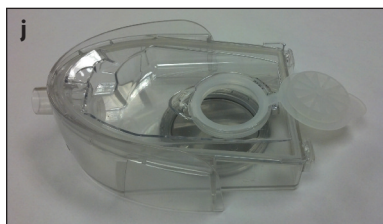

- Cubra a porta de saída com sua mão e sacuda levemente o reservatório por 10 segundos.
- Remova o plugue de drenagem e drene a solução (Imagem l).
- Recoloque o plugue de drenagem.
- Abra a tampa de enchimento e enxágue com água limpa.
- Remova o plugue de drenagem e esvazie o reservatório.

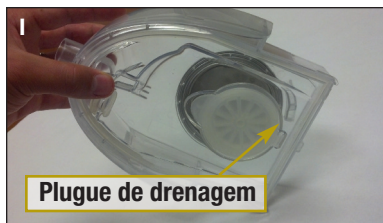

Nota: Repita os passos conforme necessário, para remover o excesso de solução.

- Coloque o reservatório de água de volta no corpo do umidificador (Imagem m).
- Para secar completamente o reservatório, e segurando o botão de rampa e, em seguida, o botão de liga/desliga no dispositivo PAP Transcend. O modo de secagem levará 30 minutos e se desligará automaticamente (Imagem n).



Nota: Certifique-se de que haja alimentação fornecida para o dispositivo PAP Transcend e o umidificador.

- Encha o reservatório com água destilada antes do próximo uso.

- c. Manutenção semanal:** Inspeção o reservatório de água e a tampa de enchimento para verificar se há desgaste ou deterioração. Se o reservatório de água apresentar vazamento, substitua-a imediatamente. Entre em contato com o fornecedor de equipamentos médicos domiciliares ou ligue para o serviço de atendimento ao cliente da Somnetics no número 1-877-621-9626 para obter assistência.

This page intentionally left blank.



SOMNETICS INTERNATIONAL, INC.

33 5TH AVE NW, SUITE 500
NEW BRIGHTON, MN 55112
PHONE: 651.621.1800
TOLL FREE: 877.621.9626
FAX: 651.204.0064
www.mytranscend.com



AUTHORIZED REPRESENTATIVE (MDD 93/42/EEC)

ATLANTICO SYSTEMS LTD.

34 OLDFIELD
KINGSTON
GALWAY, IRELAND
TEL. +35391443609

